

产品立体示意图:

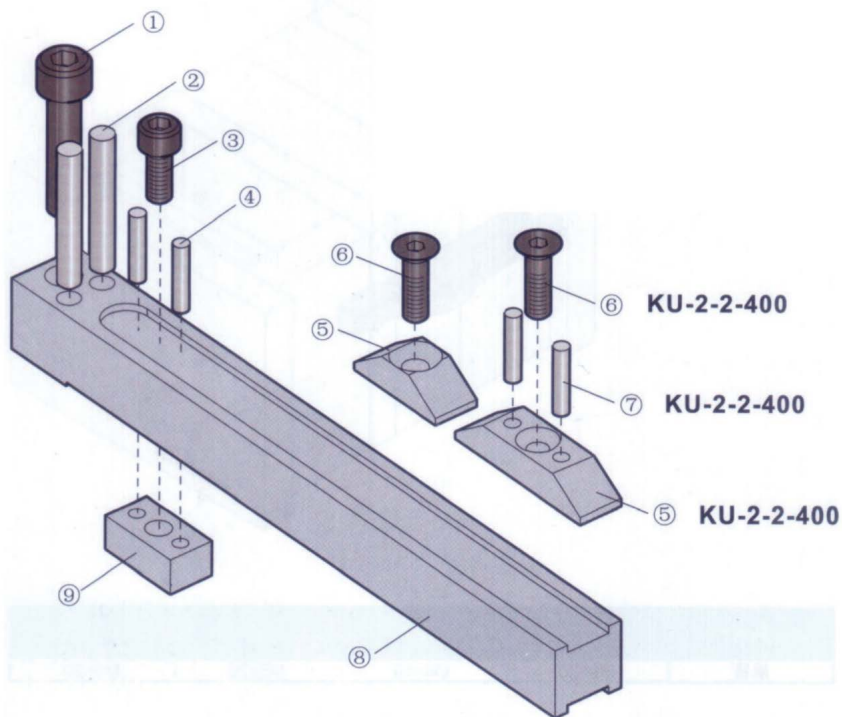

Pos	1	2	6	4	6	7
規格	M8x35	Φ6x40	M6x16	Φ4x20	M6x20	Φ4x20

1.KU鎖模扣僅為全套組件的其中一半，需與另一半KL配合使用（KL需單獨訂購）

2.KU-2-2-400的行程塊相比KU-1-2多出兩個定位銷孔。

產品特點：

1. 獨特彈片設計，安全可靠，安裝方便；
2. 需精準對稱安裝，行程要計算精確，否則產品會損壞；
3. 能傳輸巨大拉力，多種規格，适用于不同模具（多副模具）荷重開合模要求。

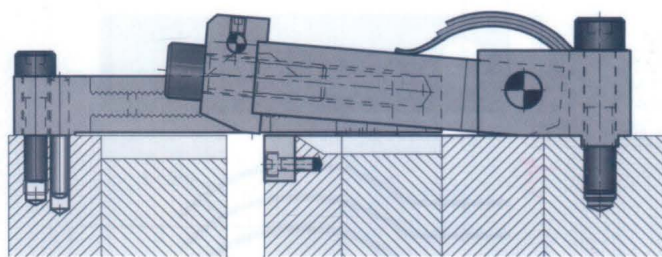
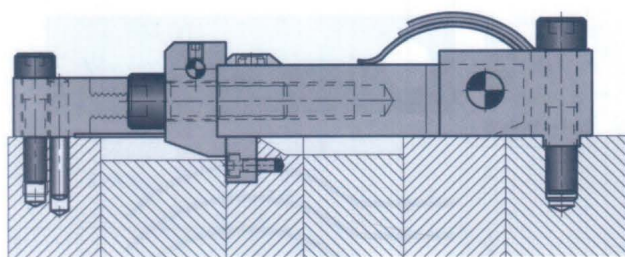
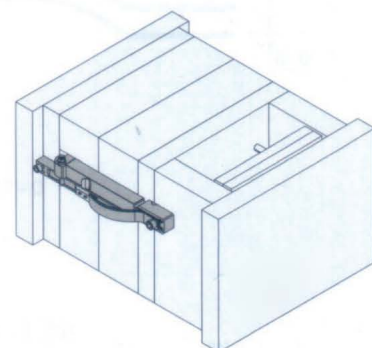
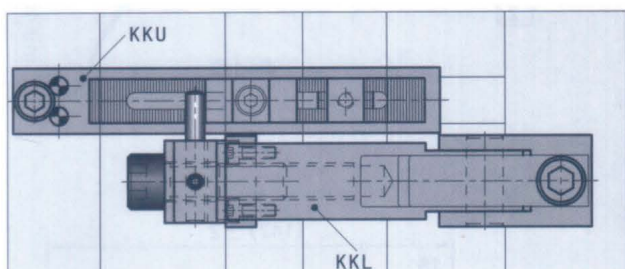

合模状态

第一次开模

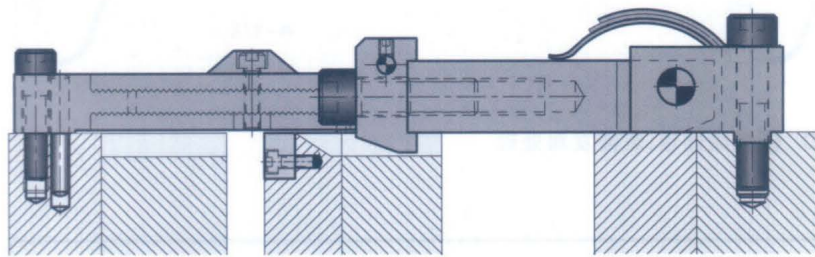

第二次开模

安裝使用說明：

一套模具至少使用2套或2套以上并且對稱安裝，否則會導致單套鎖模扣受力因而受力不平衡而斷裂；
 安裝在模具中所有的鎖模扣必須計算相同的行程，整套機構的安裝與開模運動方向成平行直角；
 使用時，時常檢查各安裝螺絲是否緊固，如模具需維修時，請先拆除機構後再進行後續操作。